

Längenangaben bei Rund- und Profilriemen

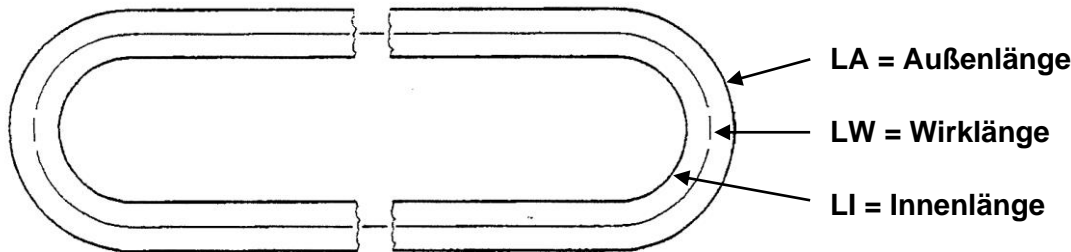

Bitte beachten Sie, dass bei Riemen immer der Umfang als Länge angegeben wird.

Um Missverständnissen bei der Auftragsbearbeitung vorzubeugen, benötigen wir bei der Bestellung immer eine eindeutige Längenangabe.

Bezeichnungen wie „gestreckte Länge“ führen meist zu unnötigen Rückfragen oder Falschbestellungen, da hier nicht klar ersichtlich ist, ob es sich um die gespannte oder ungespannte Länge handelt.

Dies ist besonders wichtig bei elastisch geflochtenen Rundriemen, da hier die meisten Hersteller mit unterschiedlichen prozentualen Vorspannungen arbeiten. Somit ist die Gefahr recht groß, dass sich der Riemen nicht weit genug dehnen lässt oder zu wenig Spannkraft hat und dadurch die gewünschte Leistung nicht übertragen kann.

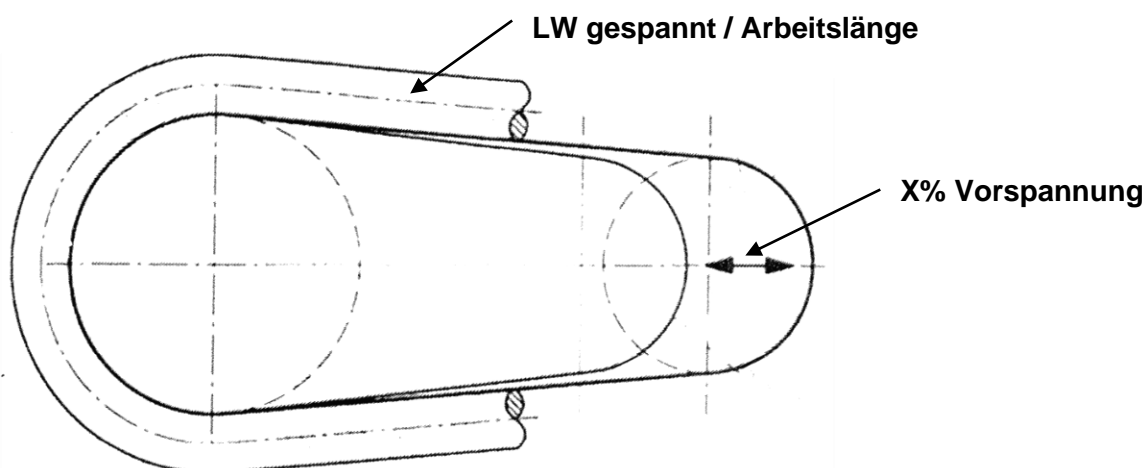

Längenangaben bei folgenden Riementypen

Endlos elastisch geflochtene Rundriemen	LW gespannt	(Standard ca. 15%)
Endlos gedrehte Rundriemen Vulkollan / PU	LW gespannt –X% Vorspannung	(Standard 10%)
PU-Hakenriemen	LW ungespannt oder LW gespannt –X% Vorspannung	
PU-Rund- und Profilriemen ohne Zugträger	LW ungespannt oder LW gespannt –X% Vorspannung	
Endlos gespritzte Rundriemen	LW ungespannt	
PU-Poly-V Riemen mit Zugträger	LW ungespannt oder LW gespannt –X% Vorspannung	